

业 型： 仓储

企业名： 东 仓储 公司

制： 年

单位名称	东 仓储 公司	属 区〔市、县 (市、区)〕	东 市东 开发区
册地址	东 开发区东 以东、 以北	产 场 地址①	东 开发区东 以东、 以北
人代	志东	一 会信 代	91370500MA3CAJKN5L
业 别及代 ②	仓储	企业 产	2020年6
2020年度大 ⑤		产 ⑥	常 产
2020年工业 产值(万 元)		场 中心 度、 度	度118° 54' 54.00", 度38° 6' 14.40"
保 人	华博		13789831081
否位于工业园区⑦		属工业园区名	东 开发区
否已取得 可		国家 地 准⑧	储 库大 准 GB20950-2020; 发 制 准GB37822-2019; 制 准GB14554-93; 发 准 6 分; 化工 业DB37/2801.6-2018;

- ①应具体到乡()、(、 、)和 号。
- ② 业 别及代 《国 业分 》(GB/T 4754—2017)填写。
- ③ 业 别 《 天 业 分 及减 》中39
个 业填写, 合各 业 围 , 与封 一 。
- ④ 大 包 C、D 引 企业, 与封 一 。
- ⑤ 2019年 态 境厅、市 态 境主 公布 天 应急
业企业 填写。
- ⑥ 产 包 常 产、 产、停产、建 中 。
- ⑦ 各 人 府 工业园区、工业 区 。
- ⑧当企业 及多个大 (废 、 废) 准 , 均应填
写。

1、原 储

2、 、 储

3、 储

4、凝 储

5、MTBE 储

1、倒

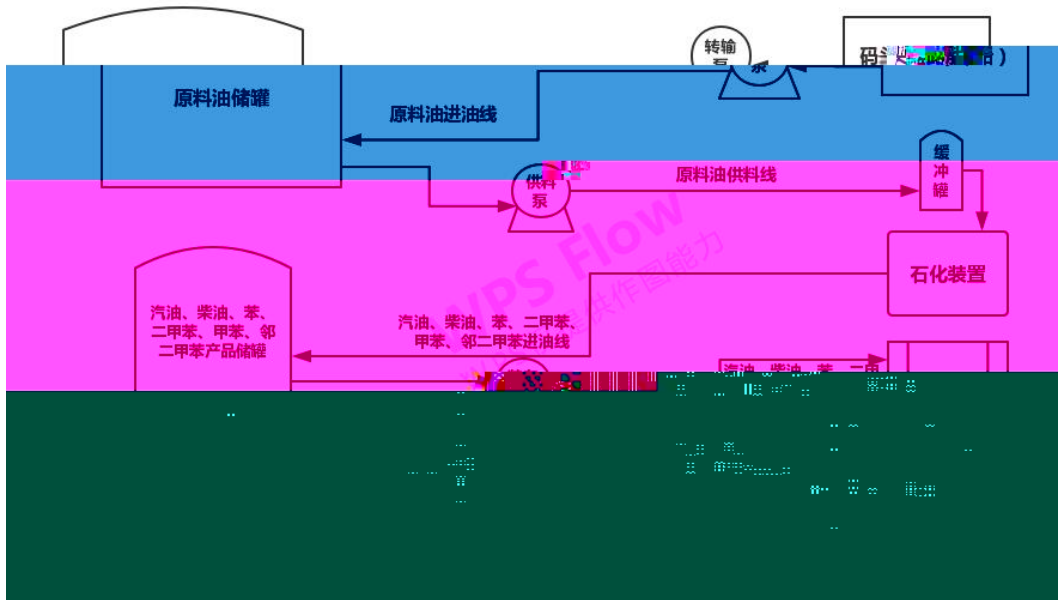

2、原 区单元

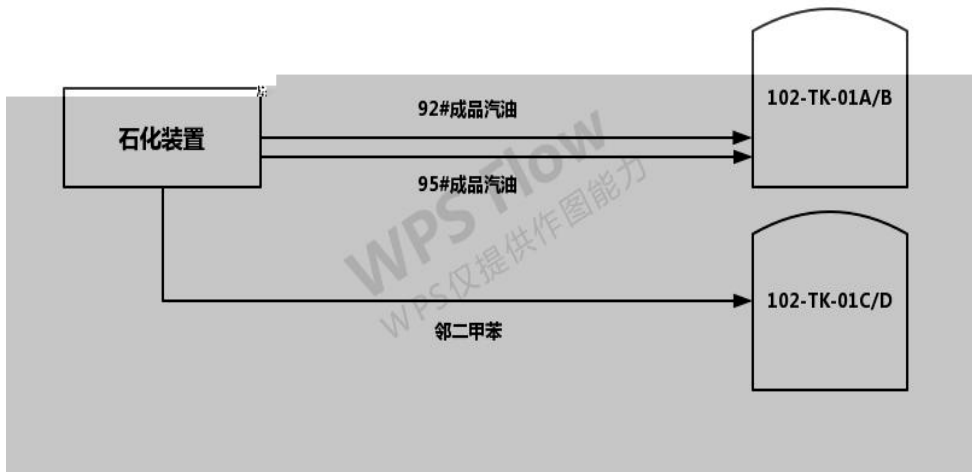

4、

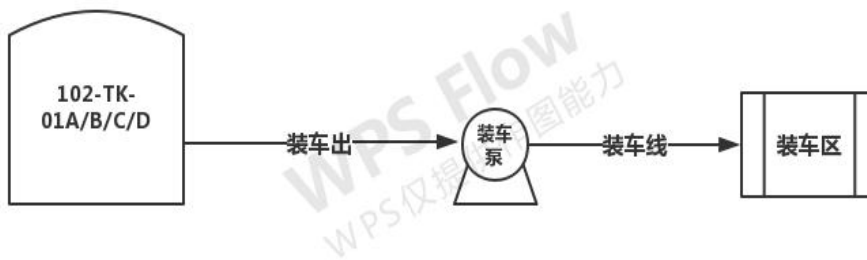

5、 倒



6、

7、104 单元储存



8、回

9、

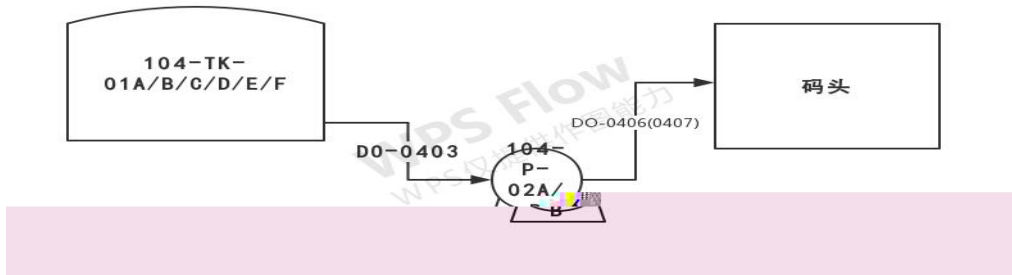

10、

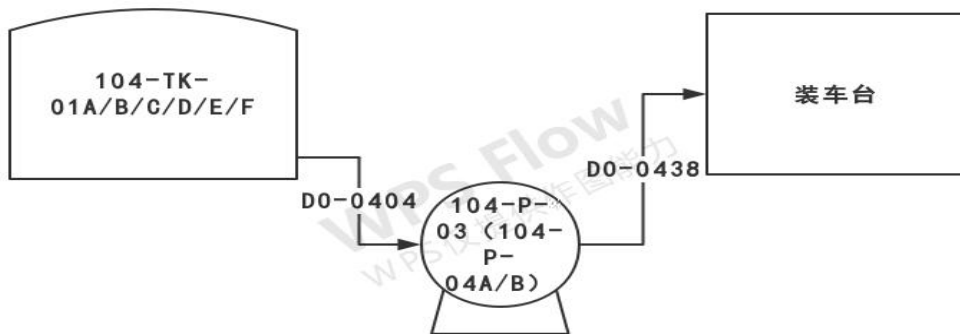

11、 倒

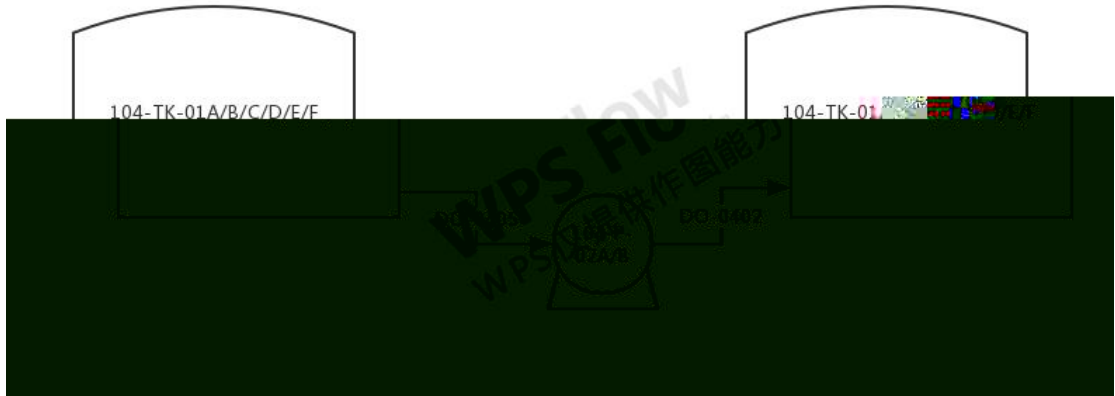

12、

13、105 单元储存

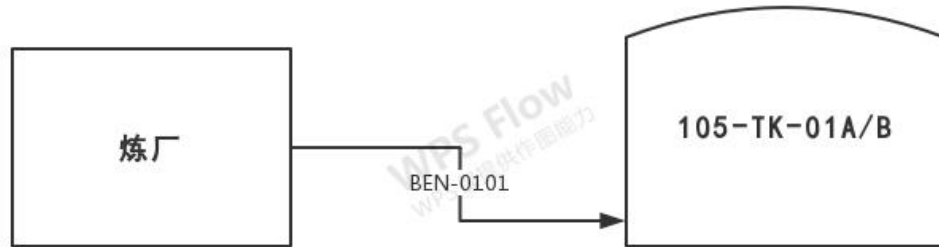

14、

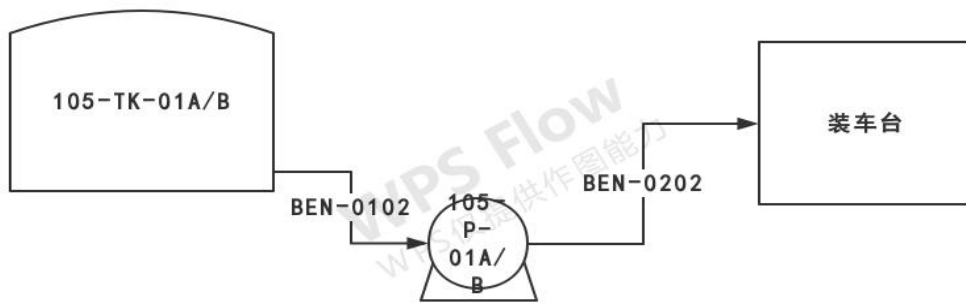

15、倒

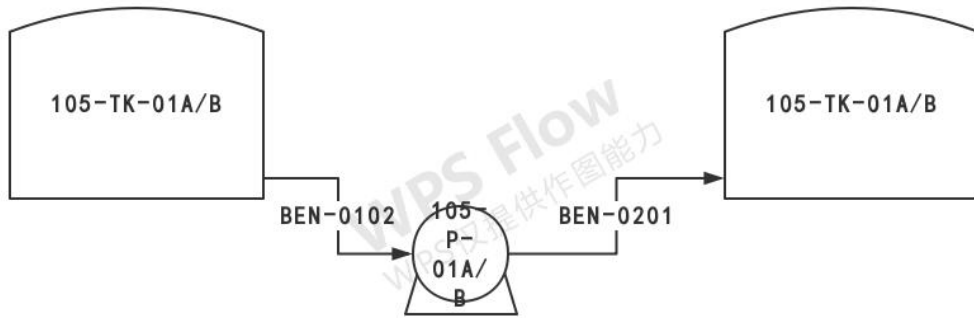

16、

17、106 单元储存



18、

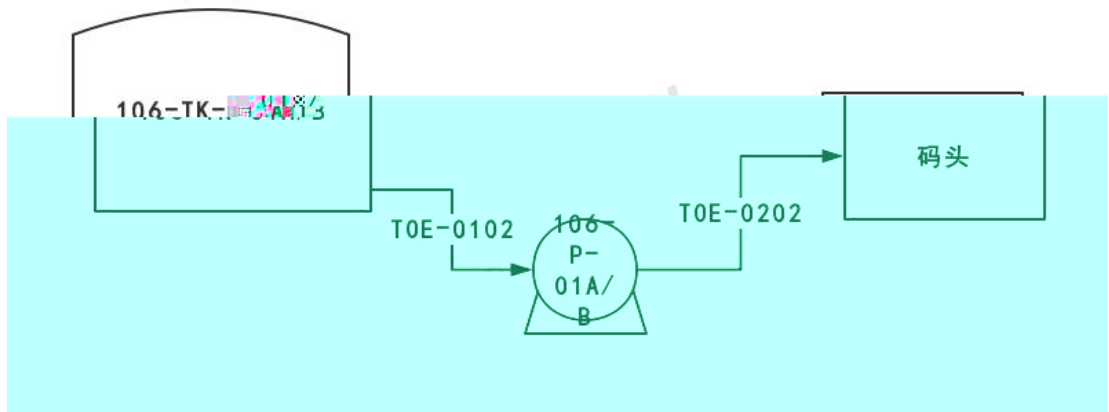

19、

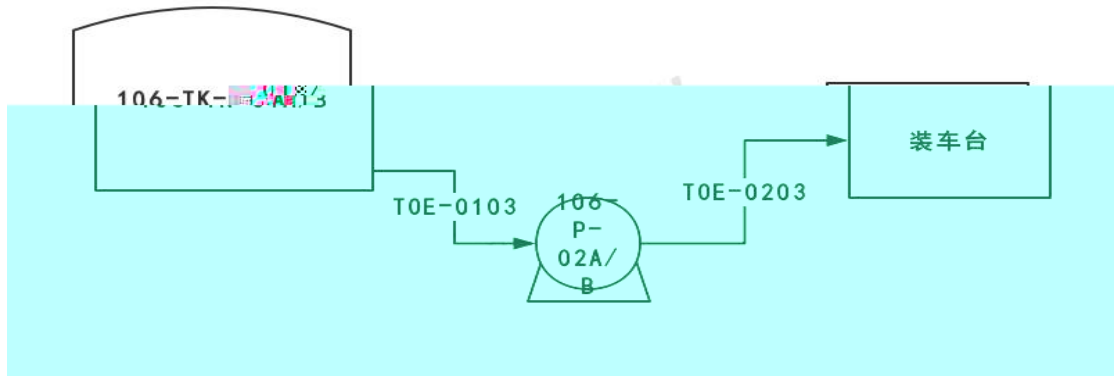

20、倒

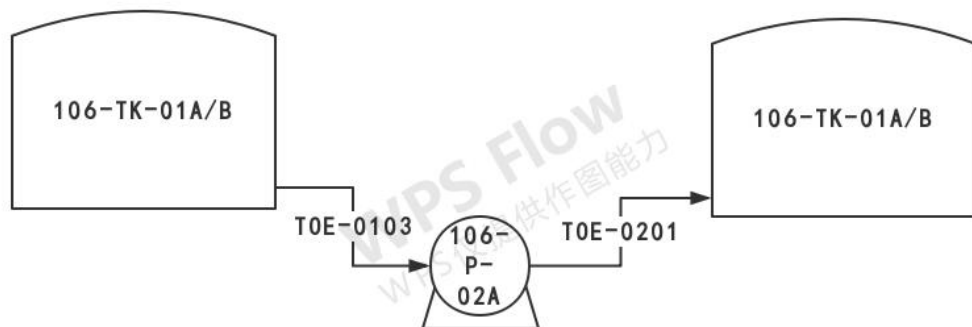

21、

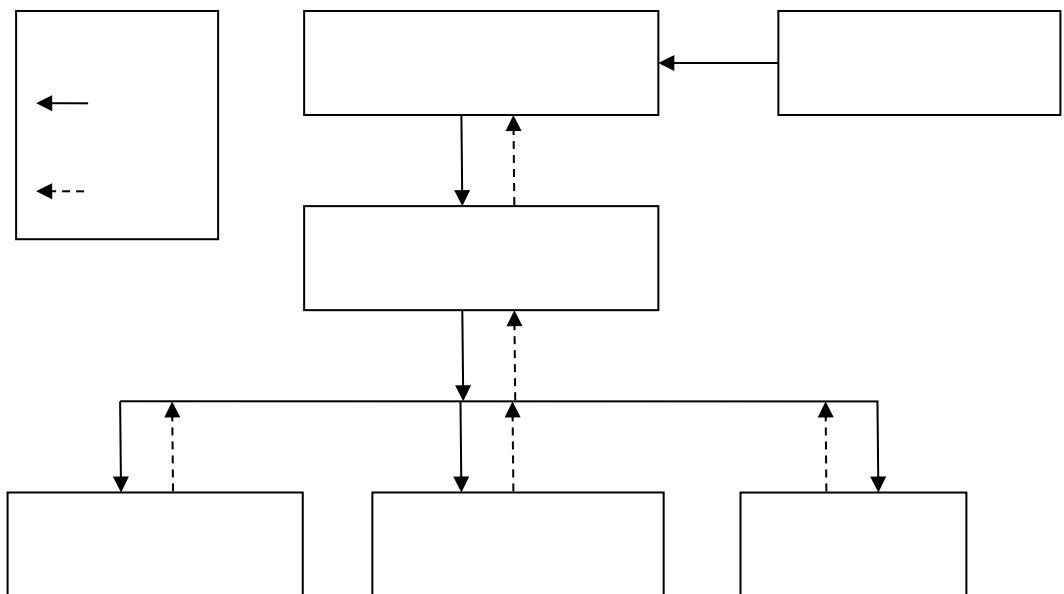

储运装卸实施强制性减排措施：原料和产品运输（日常车辆进出量超过10 辆次时），使用国四及以下重型载货汽车（含燃气）进行运输的车辆减少50%。

移动源污染减排措施：除应急抢险、保障民生需要外，停止使用国二及以下非道路移动机械（含挖掘机、装载机、平地机、铺路机、压路机、叉车、柴油发电机等）；

若有项目施工工地，停止土石方开挖、建筑拆除、绿化施工、渣土运输等室外作业，其他区域停止易产生大量扬尘的土石方作业等施工环节；

建议性措施：倡导员工绿色消费、绿色出行，减少能源消耗，选择乘坐公共交通工具出行。尽量减少含挥发性有机物的涂料、油漆、溶剂等原材料及产品的使用。

健康防护措施：公司员工减少户外运动和室外作业时间；易感员工减少户外活动，特别敏感员工停止户外活动，外出采取防护措施。

III							

1. 储运装卸实施强制性减排措施：原料和产品运输（日常车辆进出量超过10 辆次）以上时，停止使用国四及以下重型载货汽车（含燃气）进行运输；

2. 移动源污染减排措施：除应急抢险外，停止所有室外施工工地的施工作业。停止使用所有非道路移动机械（含挖掘机、装载机、平地机、铺路机、压路机、叉车、柴油发电机等）；

3. 建议性减排措施。倡导员工绿色消费、绿色出行，减少能源消耗，选择乘坐公共交通工具出行。尽量减少含挥发性有机物的涂料、油漆、溶剂等原材料及产品的使用；

4. 健康防护措施。公司员工停止户外运动和减少室外作业时间；易感员工减少户外活动，特别敏感员工停止户外活动，外出采取防护措施。各部门停止举办大型户外活动；

1. 储运装卸实施强制性减排措施：原料和产品运输（日常车辆进出量超过 10 辆次时），停止使用国四及以下重型载货汽车（含燃气）进行运输；原料和产品运输在保证安全生产的前提下，其他载货汽车减少50%运输量。减少储罐进油数量（吨）及倒罐油品数量（吨）10%比例；

2. 移动源污染减排措施：除应急抢险外，停止所有室外施工工地的施工作业，停止使用所有非道路移动机械（含挖掘机、装载机、平地机、铺路机、压路机、叉车、柴油发电机等）；

3. 厂区内禁止机动车辆行驶（消防车、救护车等车辆除外）；

4. 停止含挥发性有机物的涂料、油漆、溶剂等原材料及产品的使用。当启动省、市、县区级应急响应时，按照其要求的应急响应措施执行；

5. 厂内停止使用所有非道路移动机械（含挖掘机、装载机、平地机、铺路机、压路机、叉车、柴油发电机等）；

东 仓 储 公司	91370500MA 3CAJKN5L	91370500M A3CAJKN5L	东 开发区	东 开发区东 以东、 以北	118° 54' 54.00"	38° 6' 14.40"	开发区	东 开发区			东 化 工产业园	仓储	志东

东 仓储 公司		13789831081											

东 仓 储 公司													

东 仓 储 公 司	<p>1. 储 卸实 强制 减 : 原 和产品 (常 出 10) , 停 使 国四及以下 型 (含) ; 原 和产品 在保 安全 产 前 下, 其他 减少50% 。减少储 (吨) 及倒 品 (吨) 10% 例;</p> <p>2. 动 减 : 应 急 外, 停 室外 工工地 工作业, 停 使 动 (含 、 、平地 、 、压 、 叉 、 发);</p> <p>3. 厂区内 动 (、 外);</p> <p>4. 停 舍 发 、 、 剂 原 及产品 使 。当启动 、 市、县区 应急响应 , 其 应急响应 ;</p> <p>5. 厂内停 使 动 (含 、 、平地 、 、压 、 叉 、 发);</p>					

	<p>1. 储 卸实 强制 减 : 原 和产品 (常 出 10) 以上 , 停 使 国四及以下 型 (含) ;</p> <p>2. 动 减 : 应急 外, 停 室外 工工地 工作业。停 使 动 (含 、 、平地 、 、压 、 叉 、 发) ;</p> <p>3. 建 减 。倡导员工 、 出 , 减少 , 乘坐 公共交 工具出 。尽 减少含 发 、 、 剂 原 及 产品 使 ;</p> <p>4. 健康 。公司员工停 外 动和减少室外作业 ; 员工减少 外 动, 别 员工停 外 动, 外出 取 。各 停 举办 大型 外 动;</p>					

		应急 (元/天)				
东 储 仓 公司	<p>储 卸实 强制 减 : 原 和产品 (常 出 10) , 使 国四及以下 型 (含) 减少50%。;</p> <p>2. 动 减 : 应急 、 保 外, 停 使 国二及以下 动 (含 、 、 平地 、 、 压 、 叉 、 发) ;</p> <p>3. 工工地, 停 土 开 、 建 、 化 工、 土 室 外作业, 其他区域停 产 大 尘 土 作业 工 ;</p> <p>4. 建 : 倡导员工 、 出 , 减少 , 乘坐公共 交 工具出 。 尽 减少含 发 、 、 剂 原 及产品 使 。</p> <p>5. 健康 : 公司员工减少 外 动和室外作业 ; 员工减少 外 动, 别 员工停 外 动, 外出 取 。</p>	50000				
